



CRN TECNOPART, S.A.

Sant Roc 30
08340 VILASSAR DE MAR (Barcelona)
Tel 902 404 748 - 937 591 484 Fax 937 591 547
e-mail: crn@crntp.com [http:// www.crntecnopart.com](http://www.crntecnopart.com)

hotset

HS- 050.50C

hotcone® BMD

BOQUILLA CALEFACTADA PER MAQUINA D'INJECCIÓ DE PLASTIC

hotcone® (tipus BMD)
Boquilla de Maquina
calefactada



CARACTERÍSTIQUES TÉCNIQUES

- Boquilla estanca, calefactada amb una resistència hotspring® /Maxi/4,6 x 8,6. ·
- La distribució de potència garanteix la uniformitat de la temperatura ·
- Amb termoparell Fe-CuNi integrat ·
- El seu reduït diàmetre, 48 mm, facilita la introducció en la cavitat del motlle ·
- Connexió, cable de 1000 mm aïllat amb PTFE, amb cable de connexió a terra i protecció de malla metàl·lica. ·
- Rosca de connexió a màquina, segons necessitats. Ø màxim 55 mm longitud màxima 45 mm ·
- Funda aïllant opcional ·
- Altres dimensions diferents, sota demanda ·
- El fabricant es reserva el dret d'introduir modificacions tècniques sense previ avís

MODELS DISPONIBLES

Referencia	Model	W a 230V	O mm	C mm
5830137	BMD 90	250	30	16
5830143	BMD 140	550	80	66
5830151	BMD 190	1000	130	116
5830253	BMD 240	1150	180	166

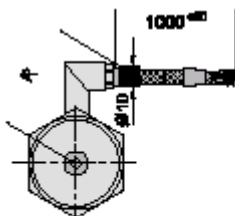
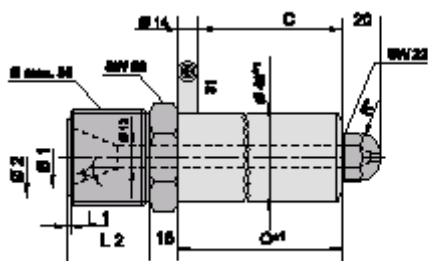

Mides en mm

MIDES VARIABLES

Rosca connexió a màquina, Ø màxim 55 mm
L2 Longitud de la rosca de connexió, màxim 45 mm
Ø1 Diàmetre del con
L1 Longitud disc estanqueïtat (opcional)
Ø2 Diàmetre disc estanqueïtat (opcional)
< Angul del con
R* Ràdi de la puntera
R Espai útil per al muntatge, mínim 65 mm recomanat
130 mm

PUNTERES

- Radi R* segons especificacions del client.
- El diàmetre del canal en la zona de transició ha de ser igual al de la boquilla.

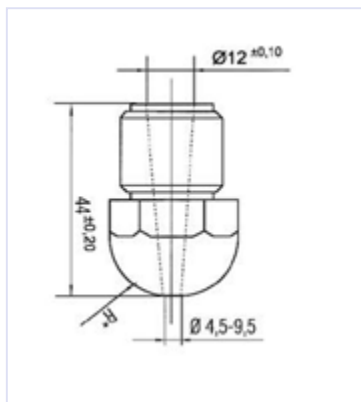

Tipus 1

Convexa, amb canal cònic

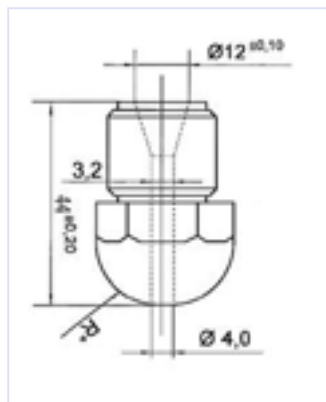

Tipus 2

Para facilitar el fluxe de materials tals com el ABS, PA, PET, etc

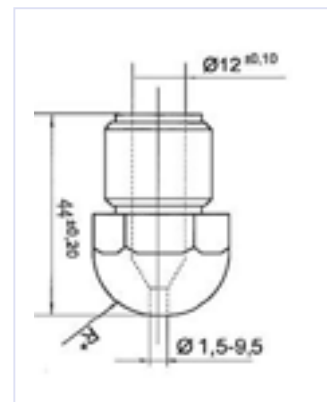

Tipus 3

Especialment indicada per a POM, PVC, PPO, PPS etc

MODELS DISPONIBLES

Referencia	Tipus	Rosca
251000	1	M 20 x 1
251001	2	M 20 x 1
251002	3	M 20 x 1

FUNDA AILLANT PER BOQUILLA BMD



Millora el rendiment, tot reduint les perdues calorífiques.

MODELS DISPONIBLES

Referencia	Per Boquilla	Dimensions (mm)
36220	BMD 90	64,5 X 48,5 X 38
36221	BMD 140	64,5 X 48,5 X 88
36222	BMD 190	64,5 X 48,5 X 138
36223	BMD 240	64,5 X 48,5 X 188